

# Tekform Drawer

**Titus**

## Assembly Instructions

Plano de montaje

Istruzioni di montaggio

Инструкция по сборке

Navodila za montažo

Instrukcja montażu

- A Bottom panel** / Fondo / Fondo / Дно / Dno / Dno szuflady
- B Back panel** / Trasera / Schienale / Задняя стенка / Zadnja stena / Ścianka tylna
- C Drawer runner** / Guías de extracción total / Guida per cassetto / Направляющая / Vodilo predala / Prowadnica szuflady
- D Drawer side** / Lateral metálico / Parete cassetto / Боковая стенка / Stranica predala / Bok szuflady
- E Front connector** / Fijación Frontal / Connettore per fissaggio frontale / Соединитель для фасада / Nosilec ličnice / Uchwyt mocowania frontu
- F Front panel** / Frente / Frontale / Фасад / Ličnica / Front szuflady
- G Decorative cover** / Tapas decorativas / Coprchio / Декоративная заглушка / Okrasni pokrovček / Zašlepka dekoracyjna
- H Rear connector** / Fijación Trasera / Connettore per fissaggio schienale / Соединитель задней стенки / Nosilec zadnje stene / Łącznik ściany tylnej

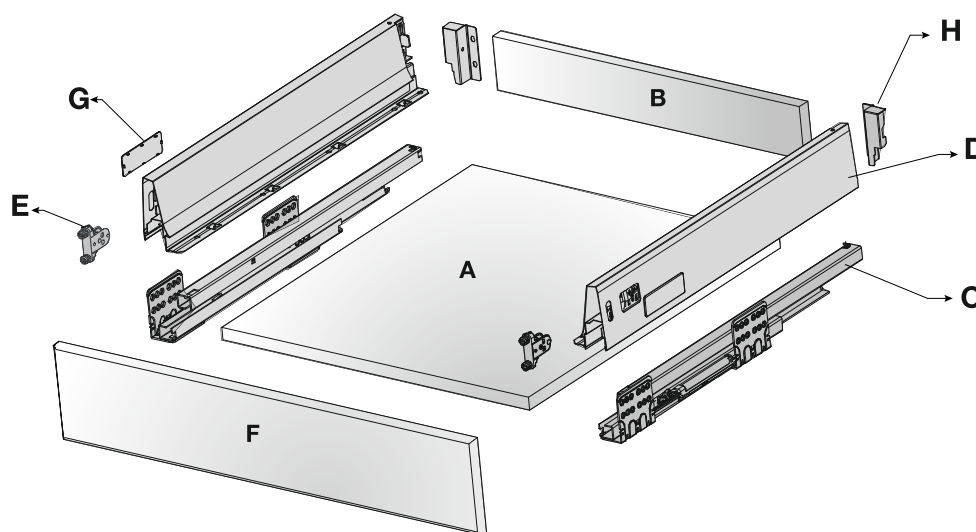
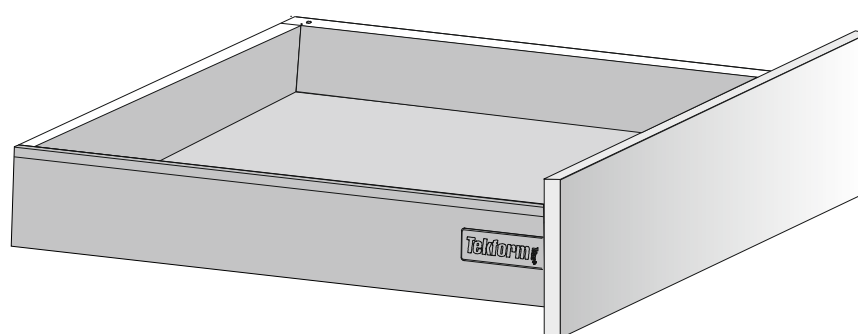

### Tool needed for assembly /

Herramienta necesaria para el montaje /  
 Attrezzi per montaggio / Инструмент для  
 сборки / Orodje za montažo / Narzędzia  
 niezbędne do montażu

PZ Nr.2

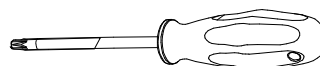

**Recommended screws (not included) /**  
 Tornillos (no incluidos) / Viti raccomandate  
 (non incluse) / Винты в комплект не входят  
 / Priporočeni vijaki (niso vključeni) / Wkręty

Ø6.3 x 13mm



Ø3.5 x 15 mm

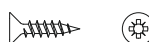

**Tekform** Titus

## Guide

Guía

Guida

путеводитель

Vodnik

Spis treści

<b>Cutting dimensions for 16mm board /</b> Cotas de corte para tablero de 16mm / Misure di taglio per pannelli di truciolato da 16mm / Схема распила для плиты толщиной 16мм / Mere razreza za iverploščo debeline 16mm / Wymiary elementów do przycięcia z płyty 16 mm	<b>3</b>
<b>Drilling dimensions /</b> Cotas de talardo / Quote di foratura e montaggio / Присадочные размеры фасада / Dimenzije vrtanja in vgradne mere / Wymiary wiercenia	<b>4</b>
<b>Drawer runner fixing positions /</b> Taladrado y posicionamiento para la guía / Posizione delle viti sulla guida / Крепление направляющей / Položaj vijakov na vodilu / Pozycje mocowania prowadnic do korpusu	<b>6</b>
<b>Assembly Sequence /</b> Secuencia de montaje / Sequenza di assemblaggio / Последовательность сборки / Zaporedje sestave / Kolejność montażu	<b>8</b>
<b>Adjustments /</b> Ajustes / Regolazioni / Регулировки / Nastavitve / Regulator	<b>12</b>
<b>Mounting of Accessories /</b> Montaje de accesorios / Montaggio degli accessori / Установка комплектующих / Montaža pribora / Montaż akcesorii dodatkowych	<b>13</b>
<b>Inner front panel /</b> Panel frontal interior / Pannello frontale interno / внутренняя передняя панель / Notranja ličnica / Szuflada z frontem wewnętrznym	<b>15</b>
<b>Cutting dimensions /</b> Cotas de corte / Misure di taglio / Схема распила / Mere razreza / Wymiary elementów	<b>15</b>
<b>Mounting /</b> Montaje / Montaggio / Установка / Montaža / Montaż	<b>16</b>
<b>Railing bars, glass sides 4mm /</b> Varillas cacerolero, suplemento de cristal 4mm / Barre di collegamento, sponde vetro 4mm / Рейлинги, пластиковая боковая вставка 4mm / Oporna palica, steklene stranice 4mm / Element łączący, ścianka szklana 4mm	<b>4</b>
<b>Glass sides 8mm /</b> Suplemento de cristal 8mm / Sponde vetro 8mm / Пластиковая боковая вставка 8mm / Steklene stranice 8mm / Ścianka szklana 8mm	<b>5</b>
<b>Standard front panel /</b> Panel frontal estándar / Pannello frontale standard / Стандартная передняя панель / Standardna ličnica / Szuflada z nakładanym frontem	<b>6</b>
<b>Inner front panel /</b> Panel frontal interior / Pannello frontale interno / внутренняя передняя панель / Notranja ličnica / Szuflada z frontem wewnętrznym	<b>7</b>

## Technical and Mounting Details

Detalles técnicos y de montaje

Istruzioni tecniche e per il fissaggio

Технические характеристики

Tehnične risbe in prikaz vgradnje

Dane techniczne dotyczące montażu

### Cutting dimensions for 16mm board /

Cotas de corte para tablero de 16mm /

Misure di taglio per pannelli di truciolato da 16mm /

Схема распила для плиты толщиной 16мм /

Mere razreza za iver ploščo debeline 16mm /

Wymiary elementów do przycięcia z płyty 16 mm

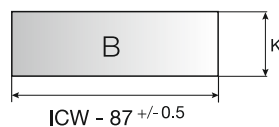

DW70 K=68  
DW145 K=151  
DW182 K=183

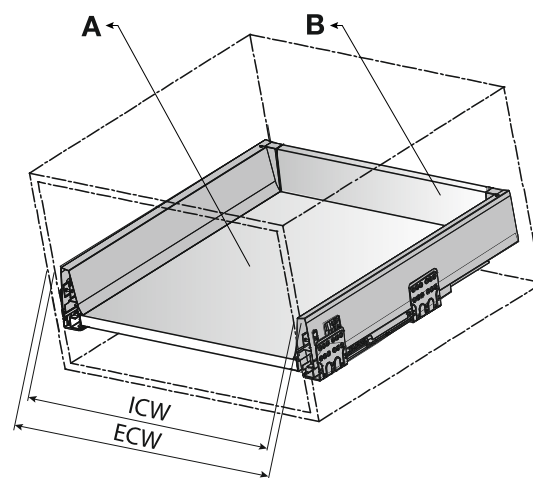
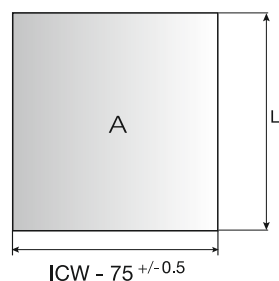

**L=NL-10**

**Wooden back panel** / Trasera en madera / Schienale in legno / Деревянная задняя стенка / Lesena zadnja stena / Drewniana ścianka tylna

**NL**

**Drawer Nominal Length** / Profundidad del módulo / Lunghezza nominale del cassetto / Номинальная длина / Nazivna dolžina predala / Długość szuflady

**ECW**

**Cabinet Width** / Ancho exterior del módulo / Larghezza corpo mobile / Ширина корпуса / Širina korpusa / Szerokość korpusu

**ICW**

**Internal cabinet width** / Ancho interior del módulo / Larghezza interna del mobile / Внутренняя ширина корпуса / Notranja širina korpusa / Głębokość wewnętrzna korpusu

### Space requirements in cabinet /

Altura mínima requerida /

Ingombro nel corpo mobile /

Минимальное необходимое

пространство в корпусе /

Potreben prostor v omari /

Wymiary zabudowy w korpusie

### Standard front panel /

Panel frontal estándar /

Pannello frontale standard /

Стандартная передняя панель /

Standardna ličnica /

Szuflada z nakładanym frontem

**Tekform drawer DW70**

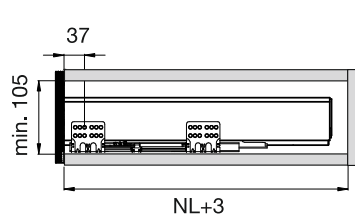

**Tekform drawer DW145**

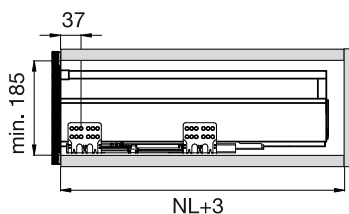

**Tekform drawer DW182**

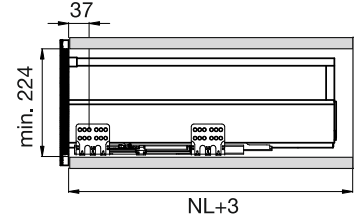

### Inner front panel

Panel frontal interior /

Pannello frontale interno /

внутренняя передняя панель /

Notranja ličnica /

Szuflada z frontem wewnętrznym

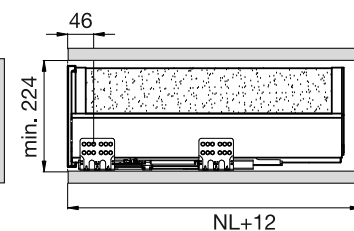
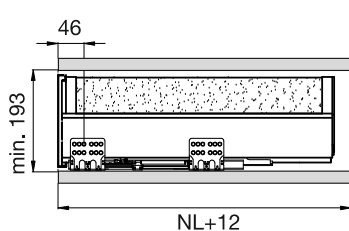
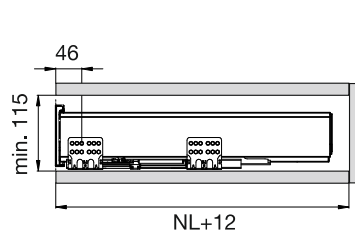

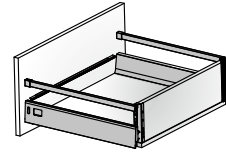

**Railing bars / Varillas cacerolero**  
 Barre di collegamento / Рейлинги  
 Oporna palica / Element łączący

**Tekform drawer DW70**

**Tekform drawer DW145**

**Tekform drawer DW182**

**Back panel mounting dimensions /**

Cotas de montaje trasera /  
 Quote di montaggio dello schienale /  
 Схема сверления задней стенки /  
 Vgradne mere zadnje stranice /  
 Wymiary montażowe ścianki tylnej

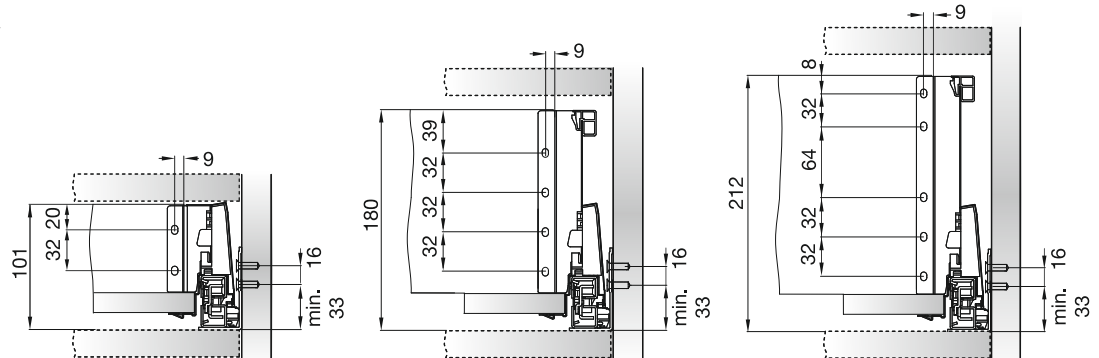

**Front panel drilling dimensions /**

Cotas de talardo para el frente /  
 Quote di foratura per il frontale /  
 Присадочные размеры фасада /  
 Dimenzije vrtnanja ličnice /  
 Wymiary wiercenia we froncie  
 szuflady /

**EasyFix front connector /**

Fijación frontal 'EasyFix' /  
 Connettore 'EasyFix' /  
 Простое крепление фасада 'EasyFix' /  
 Pritrjevanje nosilca ličnice z 'EasyFix' /  
 Front mocowany wkrętami 'EasyFix'

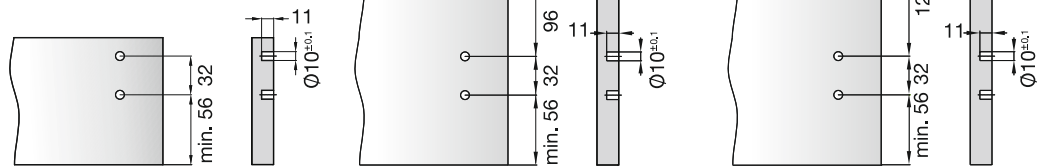

**Screw-in /**

Fijación a tornillo /  
 Fissaggio con viti /  
 Крепление винтом /  
 Pritrjevanje z vijačenjem /  
 Połączenie za pomocą wkrętów

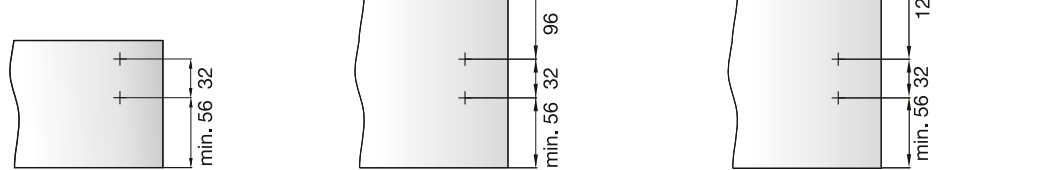

**Installation dimensions for the front panel /**

Cotas para la instalación del frente /  
 Quote di montaggio per il frontale /  
 Установочные размеры /  
 Vgradne mere ličnice /  
 Szczegóły montażu frontu

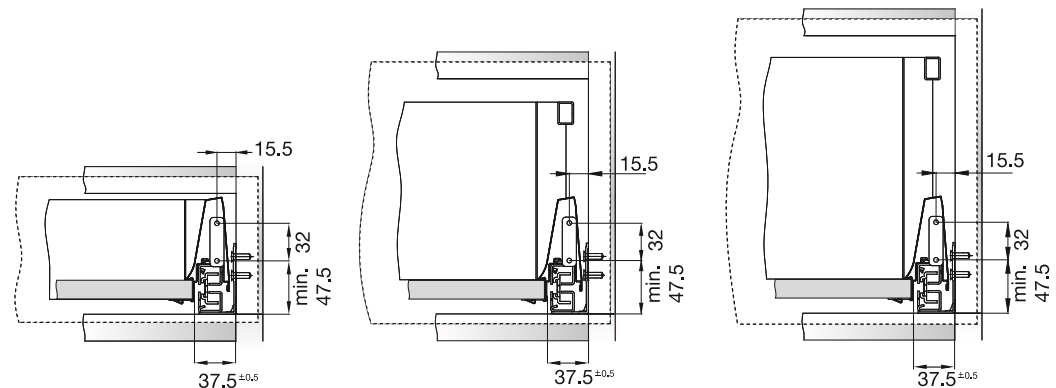

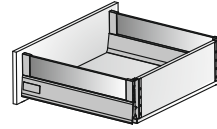

**Glass sides 8mm /** Suplemento de cristal 8mm / Sponde vetro 8mm / Пластиковая боковая вставка 8mm / Steklene stranice 8mm / Scianka szklana 8mm

### Tekform drawer DW145

#### Back panel mounting dimensions /

Cotas de montaje trasera /  
Quote di montaggio dello schienale /  
Схема сверления задней стенки /  
Vgradne mere zadnje stranice /  
Wymiary montażowe ścianki tylnej

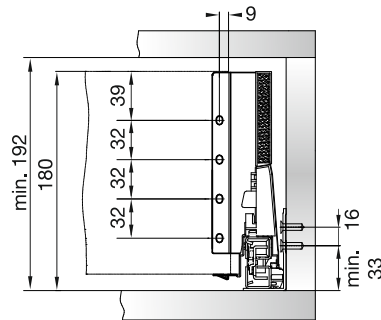

### Tekform drawer DW182

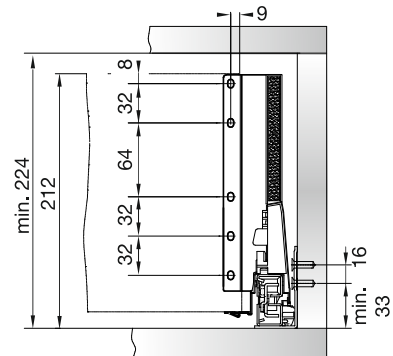

#### Front panel drilling dimensions /

Cotas de talardo para el frente /  
Quote di foratura per il frontale /  
Присадочные размеры фасада /  
Dimenzije vrtanja ličnice /  
Wymiary wiercenia we froncie szuflady /

#### EasyFix front connector /

Fijación frontal 'EasyFix' /  
Connettore 'EasyFix' /  
Простое крепление фасада 'EasyFix' /  
Pritrjevanje nosilca ličnice z 'EasyFix' /  
Front mocowany wkrętami 'EasyFix'

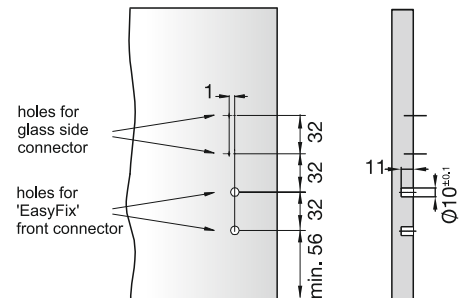
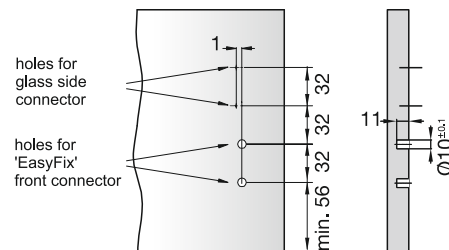

#### Screw-in /

Fijación a tornillo /  
Fissaggio con viti /  
Крепление винтом /  
Pritrjevanje z vijčenjem /  
Połączenie za pomocą wkrętów

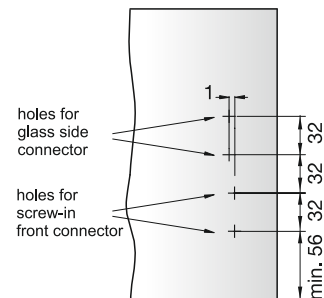
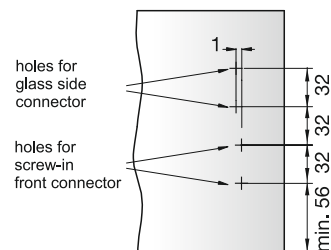

#### Installation dimensions for the front panel /

Cotas para la instalación del frente /  
Quote di montaggio per il frontale /  
Установочные размеры /  
Vgradne mere ličnice /  
Szczegóły montażu frontu

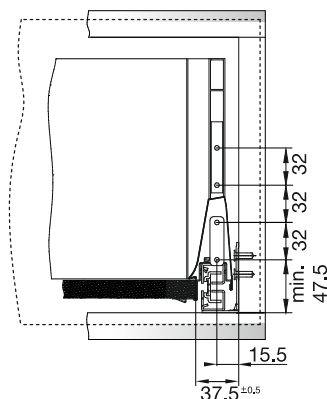
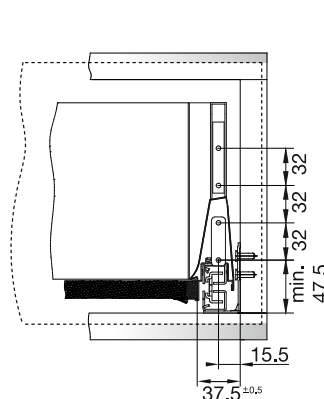

## Drawer runner fixing positions

Taladrado y posicionamiento para la guía

Posizione delle viti sulla guida

Крепление направляющей

Položaj vijakov na vodilu

Pozycje mocowania prowadnic do korpusu

**Standard front panel /**  
 Panel frontal estándar /  
 Pannello frontale standard /  
 Стандартная передняя панель /  
 Standardna ličnica /  
 Szuflada z nakładanym frontem

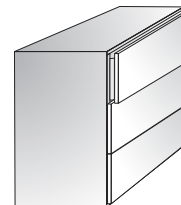
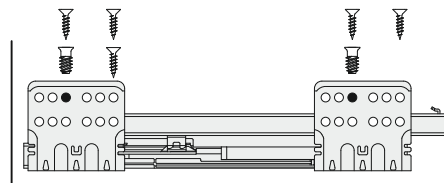

Ø3.5 x 15 mm



Ø6.3 x 13mm

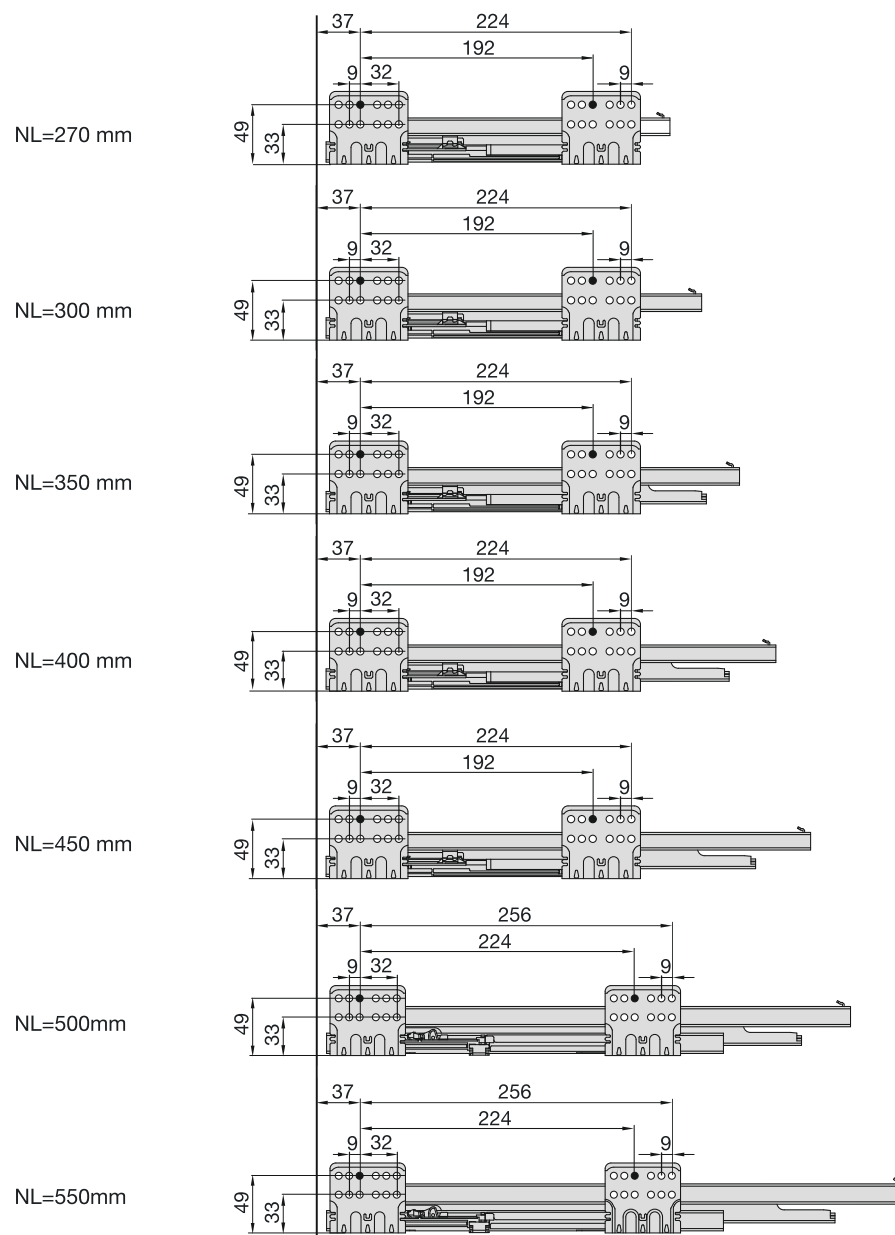



**Use the second hole for fixing /**  
utilizar el segundo orificio para la fijación /  
utilizzare il secondo foro per il fissaggio /  
использовать второе отверстие для крепления /  
uporabiti drugo luknjo za pritrditev /  
używać drugiego otworu montażowego

**Inner front panel**  
Panel frontal interior /  
Pannello frontale interno /  
внутренняя передняя панель /  
Notranja ličnica /  
Szufłada z frontem wewnętrznym

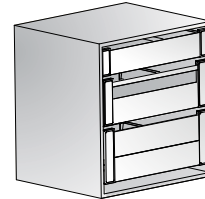
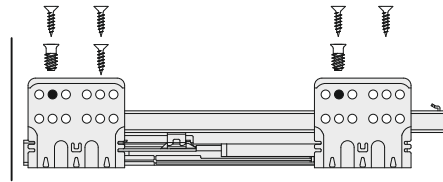

Ø3.5 x 15 mm  

Ø6.3 x 13mm  

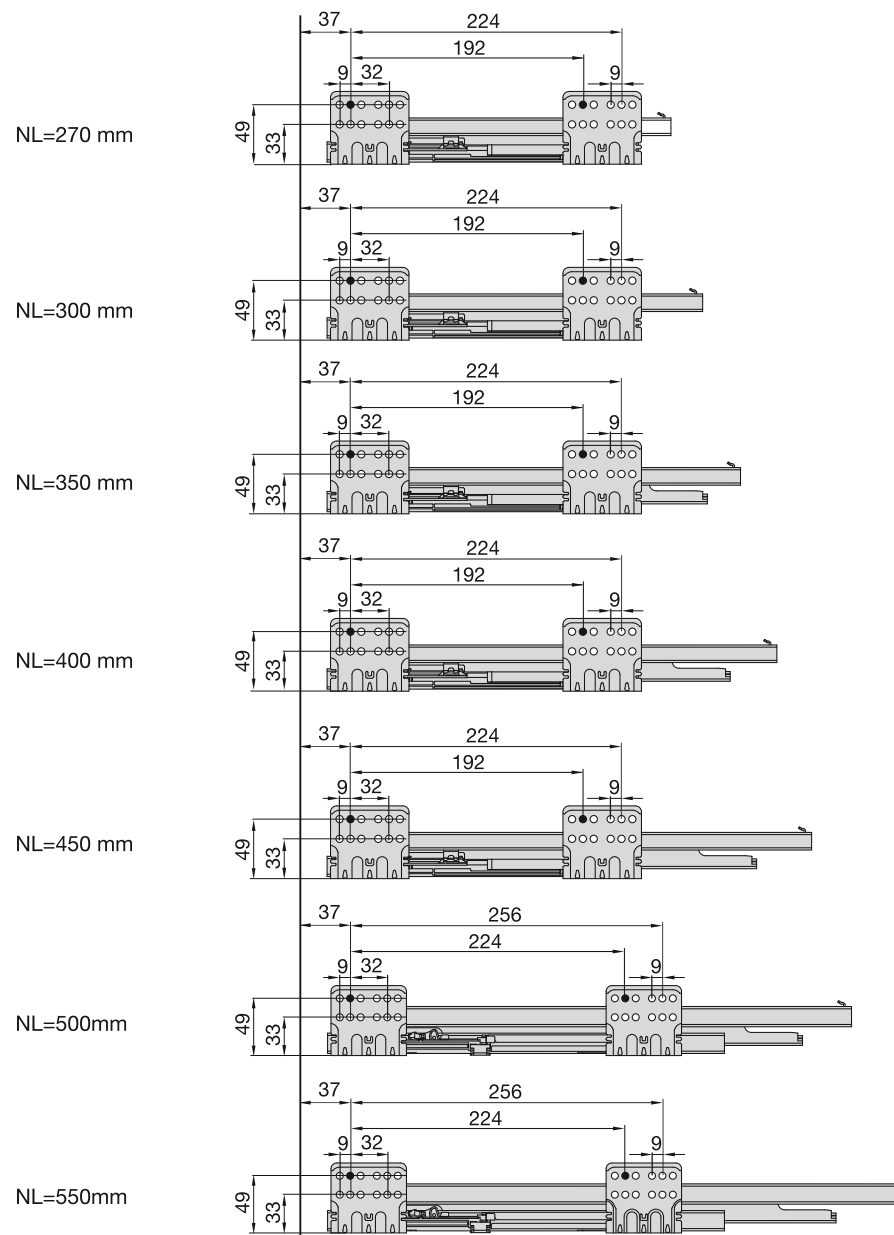

## Assembly Sequence

Secuencia de montaje

Sequenza di assemblaggio

Последовательность сборки

Zaporedje sestave

Kolejność montażu

### Connect the drawer sides to the bottom panel (1) and fix it with screws (2) /

Conecte los laterales metalicos al fondo(1) y atornille los tirafondos(2) /

Assemblare il fondo con le pareti (1) e fissarlo con le viti (2) /

Соединить дно с боковыми стенками (1) и закрепить винтами (2) /

Vstaviti dno v obe stranici (1) in pritrditi z vijaki (2) /

Połącz boki szuflady(1) z jej spodem za pomocą wkrętów(2)

1

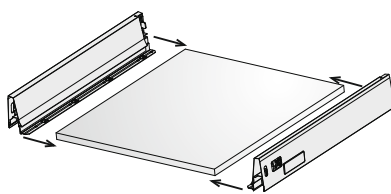

2

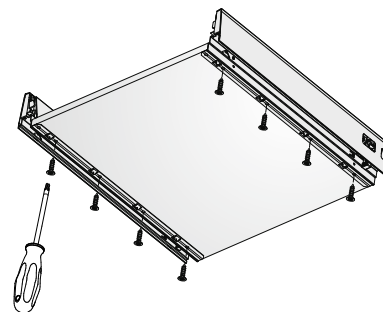

Ø3.5 x 15 mm



### Insert rear connector vertically (3) and push downwards into recess in the drawer side (4) /

Inserte la fijación trasera verticalmente (3) y presione hacia abajo para encajarlas al lateral metalico (4) /

Inserire il fissaggio dello schienale dall'alto (3) e premere verticalmente finché il meccanismo non si aggancia /

Вставить соединитель задней стенки вертикально (3) и нажатием закрепить в боковой стенке (4) /

Vstaviti nosilec zadnje stene (3) in potisniti navzdol, dokler mehanizem ne zaskoči (4) /

Zamontuj łączniki pionowo(3) i wciśnij w przerwę na boku szuflady(4)

3

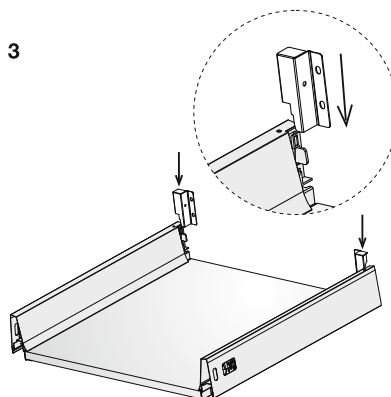

4

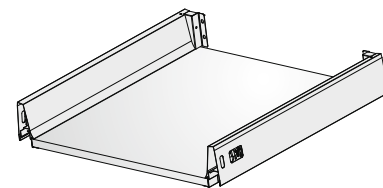

### Insert the back panel (5) and fix it with screws (6) /

Coloque la trasera (5) y atornille con tirafondos (6) /

Inserire il pannello del retro (5) e fissare con le viti (6) /

Вставить заднюю панель(5) и зафиксировать винтами (6) /

Vstaviti zadnjo steno (5) in jo pritrditi z vijaki (6) /

Zamontuj panel tylni (5) poprzez przykręcenie wkrętów (6)

5

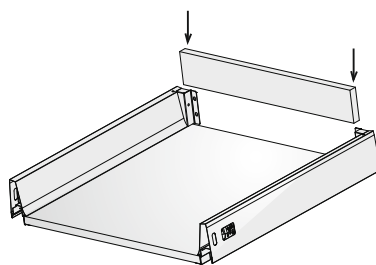

6

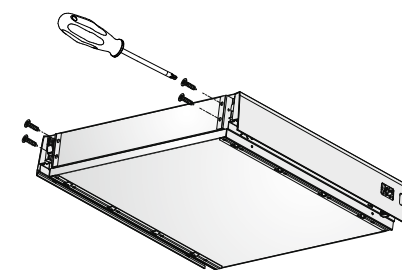

Ø3.5 x 15 mm

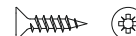



## Insertion of Front Connectors

Inserción de la fijación frontal

Inserimento dei connettori per fissaggio frontale

Установка соединителя для фасада

Montaža nosilcev ličnice

Montaż frontu szuflady

### A. EasyFix

Montaje Rápido 'EasyFix' /

Montaggio rapido 'EasyFix' /

Вдавите опоры 'EasyFix' /

Montaža brez orodja 'EasyFix' /

Beznarzędziowe osadzenie 'EasyFix'

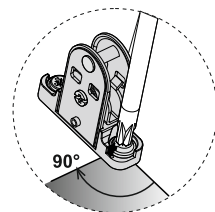
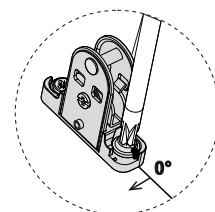
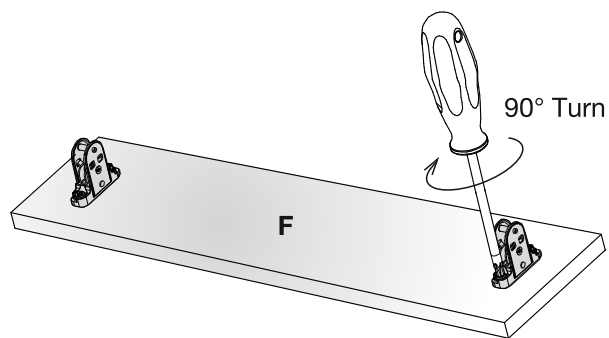
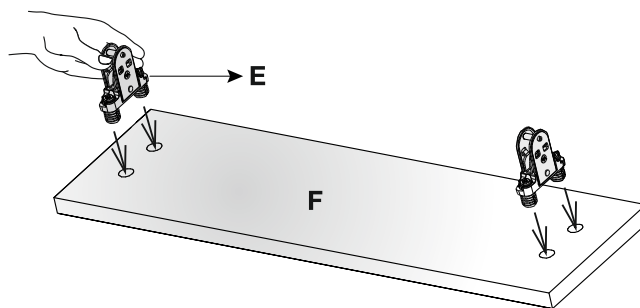

### B. Screw-in fixing /

Fijación a tornillo /

Fissaggio con viti /

Крепление винтами /

Pritrjevanje z vijachenjem /

Połączenie za pomocą wkrętów

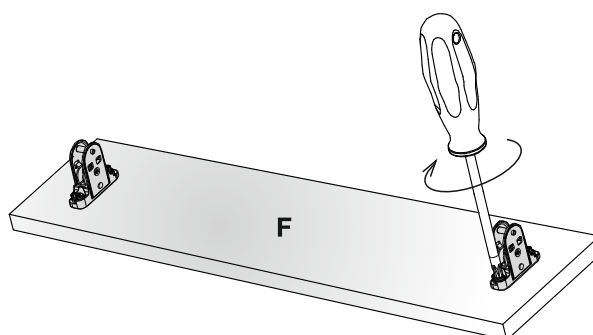
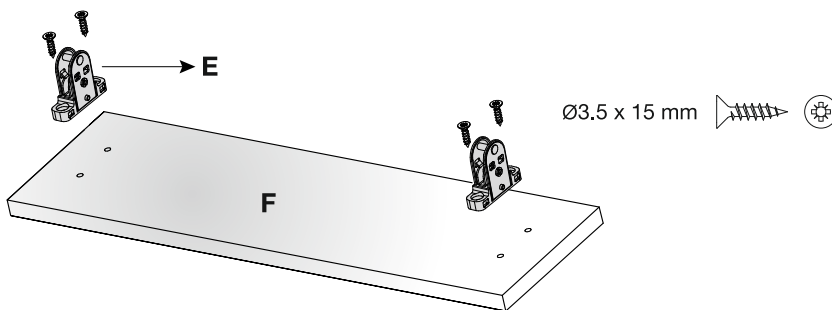

## Front Panel Mounting / Removal

Montaje / extracción del frente

Montaggio / rimozione del frontale

Установка / демонтаж фасада

Montaža / demontaža ličnice

Montaż / demontaż panelu frontu szuflady

### Mounting / Montaje / Montaggio / Установка / Montaža / Montaż

**Attach the front panel to the drawer,  
press to click /**

Acerque el frente al cajón y presione suavemente /  
Attaccare il pannello frontale al cassetto,  
premono dolcemente /

Соединить фасад с ящиком легким нажатием /  
Z rahlim pritiskom pritrđiti ličnico predala /

Przymocuj front szuflady poprzez łagodny docisk

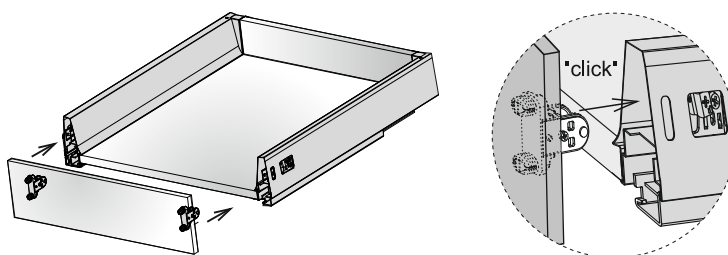

### Removal / Extracción / Rimozione / Демонтаж / Demontaža / Demontaż

**Rotate towards the front panel to disengage /**

Gire hacia el panel frontal para desenganchar /  
Girare verso il frontale per disensarlo /

Для отключения поверните по направлению  
к фасаду ящика /

Obrniti proti ličnici za demontažo /

W celu rozłączenia obróć w kierunku frontu  
szuflady

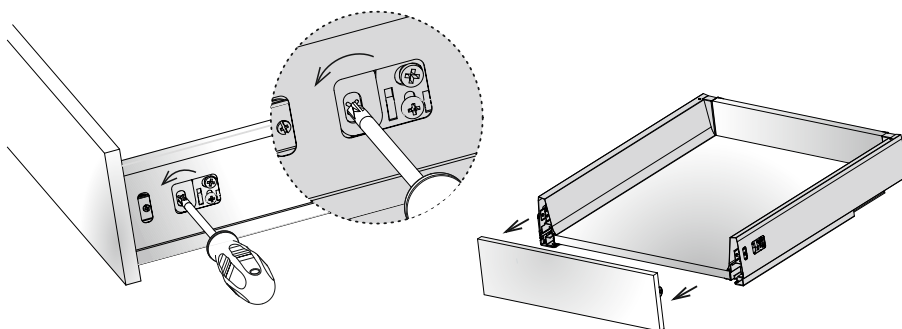

## Drawer Removal / Insertion

Colocación / extracción del cajón  
Inserzione / rimozione del cassetto  
Установка / демонтаж ящика  
Vstavljanje / odstranitev predala  
Wstawianie / demontaż szuflady

### Insertion / Colocación / Inserzione / Установка / Vstavljanje / Wstawianie

**Put the drawer horizontally on the runners  
and push towards the cabinet (1),  
until you hear the drawer is locked (2) /**

Colóquelo horizontalmente sobre la guías y empujelo  
hacia el interior del módulo (1), hasta  
que escuche que el cajón está bloqueado (2) /

Posizionare il cassetto sulle guide e spingerlo  
verso l'interno sino a sentire il rumore che  
identifica l'aggancio (2) /

Установить ящик на направляющие и толкнуть  
в сторону корпуса (1) до щелчка (2) /

Predal položiti vodoravno na vodila in potisniti v  
smeri omarice (1) dokler ne zaslišite zaskoka (2) /

Polóż szufladę poziomo na prowadnicach i popchnij  
w kierunku zamykania (1) do momentu,  
gdy usłyszysz dźwięk zamknięcia - klik (2)

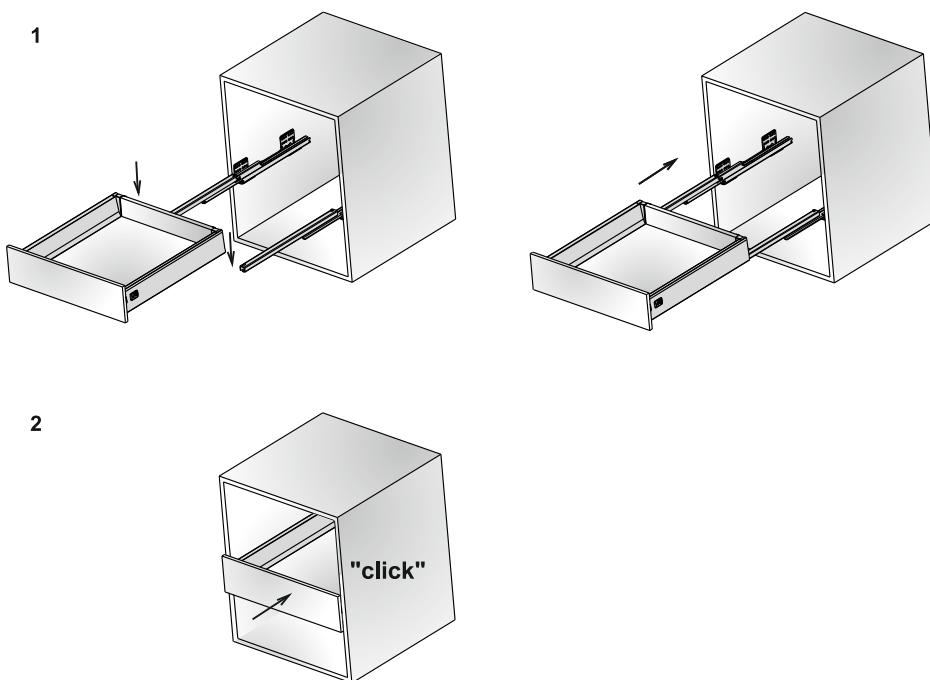

### Removal / Extracción / Rimozione / демонтаж / Odstranitev / Demontaż

**Press the button up on both sides  
contemporarily, keep pressed to pull the drawer out /**

Presione el botón situado debajo del cajón  
para extraer el cajón hacia fuera /

Premere il bottone su entrambi i lati  
contemporaneamente, tenerli premuti ed estrarre  
il cassetto /

Нажмите кнопку под ящиком и снимите его  
с направляющих /

Pritisniti gumb na obeh stranicah hkrati, držati  
pritisnjeno in izvleči predal /

Naciśnij przycisk pod szufladą  
i wyciągnij szufladę

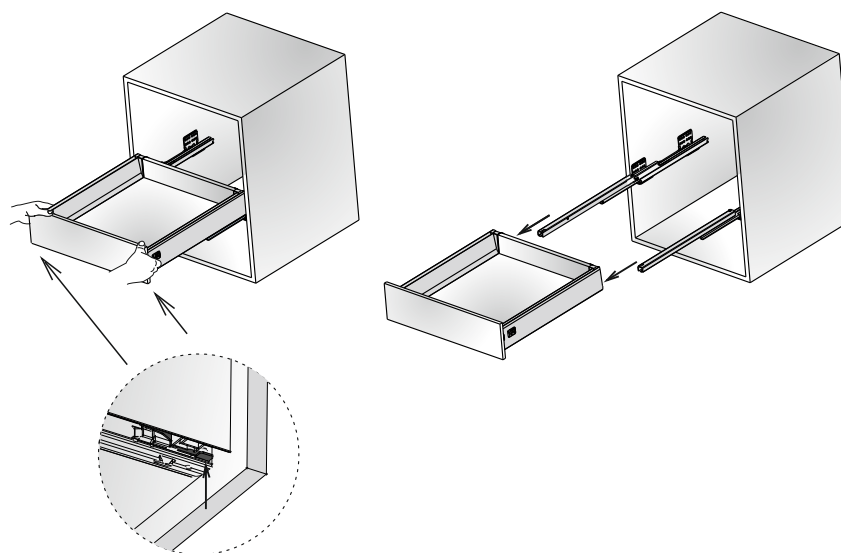

Press the button up / Apretar / Premere su  
Нажать / Pritisniti navzgor / Naciśnij się

## Adjustments

Ajustes

Regolazioni

Регулировки

Nastavitve

Regulator



**Adjustment needs to be done on both sides of a drawer /**

Los ajustes se deben llevar a cabo en los dos laterales del cajón /

Effettuare le eventuali regolazioni necessarie in entrambi i lati del cassetto /

Настройка требуется на обеих сторонах ящика /

Nastavitev mora biti izvedena na obeh straneh predala /

Regulacja powinna być wykonana po obu ścianach szuflady

### Side adjustment /

Ajuste lateral /

Regolazione laterale /

Регулировка бокового смещения /

Stranska nastavitve /

Regulacja pozioma

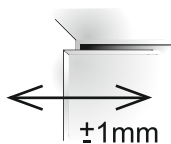

### To align the drawer front with the cabinet side rotate the adjustment screw /

Gire el tornillo de regulación para alinear el frente con el módulo /

Allineare il fronte cassetto dell'armadio ruotando la vite di regolazione /

Для выравнивания фасада - повернуть регулировочный винт /

Poravnati čelno stran z vijakom za nastavitve /

Do ustawienia frontu szuflady z jej ściankami użyj śruby regulacyjnej

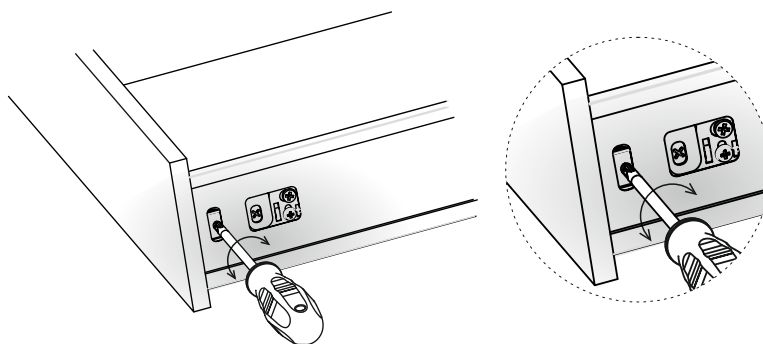

### Height adjustment /

Ajuste en altura /

Regolazione in altezza /

Регулировка вертикального смещения /

Nastavitev višine /

Regulacja pionowa

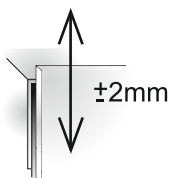

### Release the locking screw (1) /

Liberar el tornillo de bloqueo (1) /

Svitare la vite di fissaggio (1) /

Отпустить стопорный винт (1) /

Odpustiti pritrdilni vijak (1) /

Zwolnij śrubę zabezpieczającą (1)

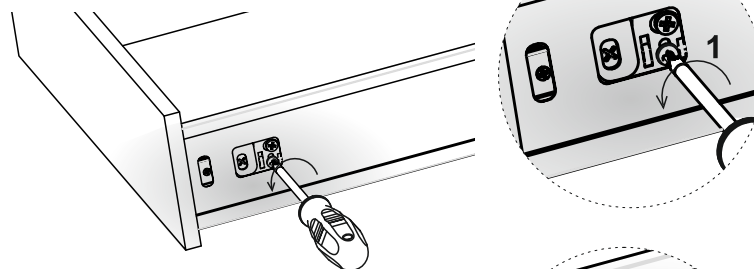

### Rotate the eccentric dowel (2) and tighten the locking screw (3) /

Gire el tornillo excéntrico (2)

y vuelva a apretar el tornillo de fijación (3) /

Ruotare l'eccentrico ed avvitare la vite di fissaggio /

Повернуть эксцентрик (2) и затянуть стопорный винт (3) /

Zavrteti ekscenter (2) in nato fiksirati pritrdilni vijak (3) /

Obróć mimośrodkowy trzpień (2) i zaciśnij śrubę blokującą (3)

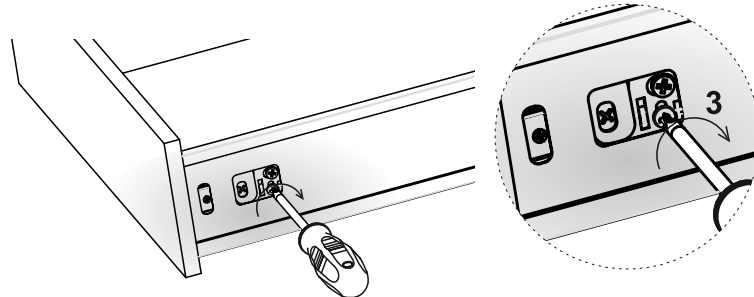
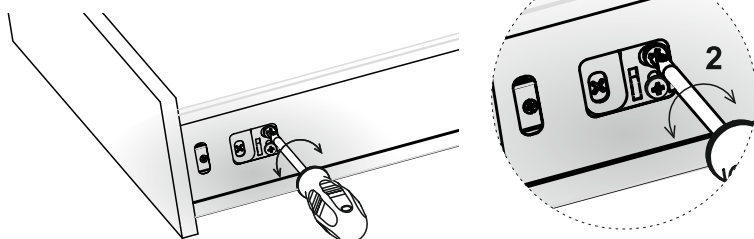

## Mounting of Accessories

Montaje de accesorios

Montaggio degli accessori

Установка комплектующих

Montaža pribora

Montaż akcesorii dodatkowych

**Railing bars** / Varillas sacerohero /

Barre di collegamento / Рейлинги /

Oporna palica / Element łączący

**Bar length adjustment** /  
Ajuste de la longitud de  
la varilla / Regolazione della  
lunghezza delle barre /  
Регулировка длины /  
Nastavitev dolžine palice /  
Regulacja długości

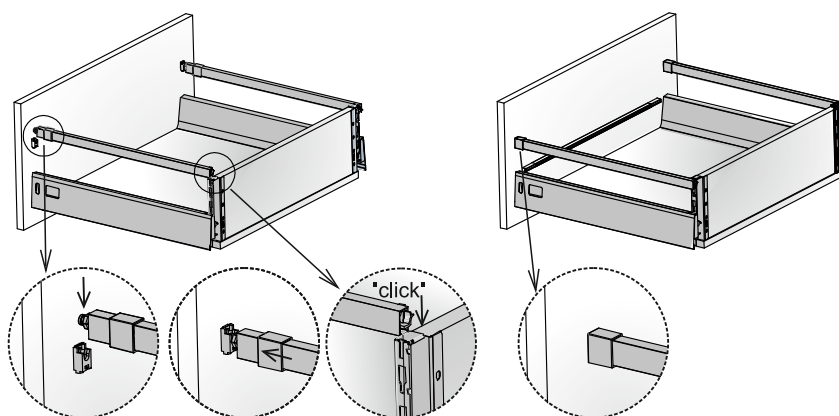
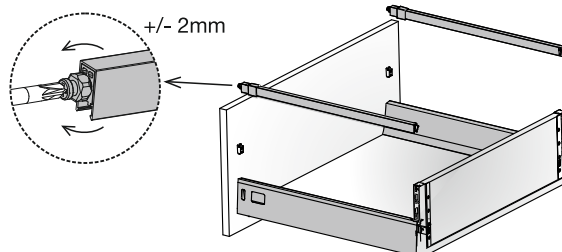

**Glass sides 4mm** / Suplemento de cristal 4mm /  
Sponde vetro 4mm / Пластиковая боковая  
вставка 4mm / Steklene stranice 4mm /  
Ścianka szklana 4mm

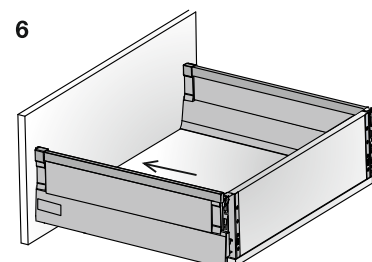
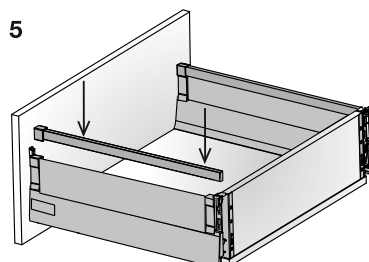
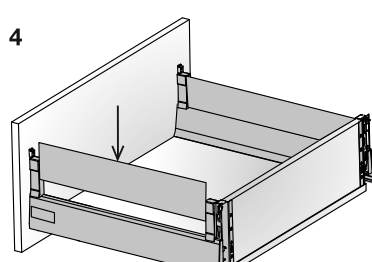
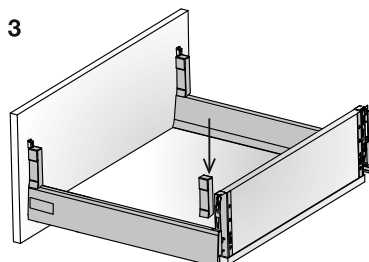
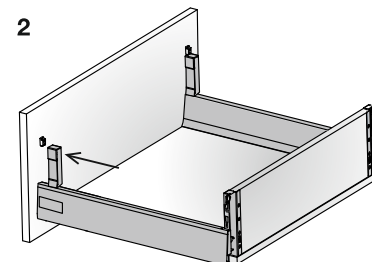
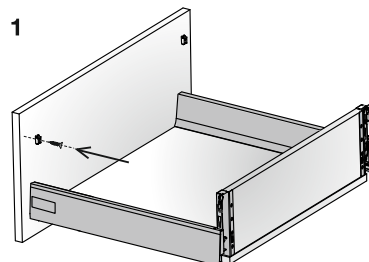

## Mounting of Accessories

Montaje de accesorios

Montaggio degli accessori

Установка комплектующих

Montaža pribora

Montaż akcesorii dodatkowych

**Glass sides 8mm** / Suplemento de cristal 8mm /  
Sponde vetro 8mm / Пластиковая боковая  
вставка 8mm / Steklene stranice 8mm /  
Ścianka szklana 8mm

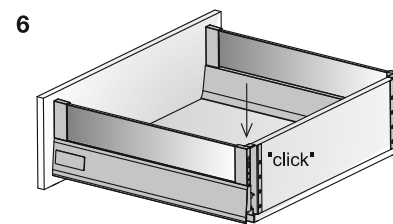
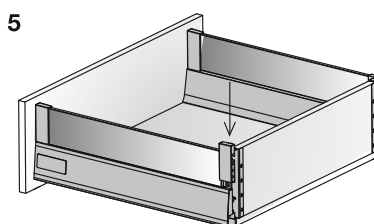
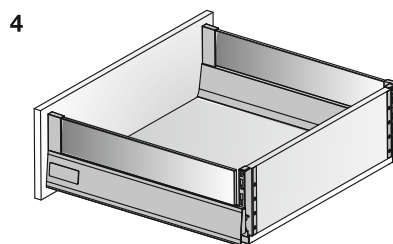
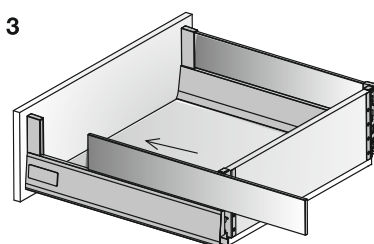
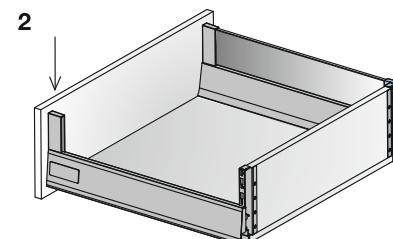
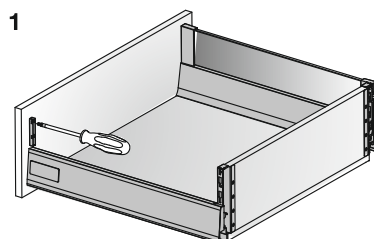

## Inner front panel

Panel frontal interior /  
Pannello frontale interno /  
внутренняя передняя панель /  
Notranja ličnica /  
Szuflada z frontem wewnętrznym

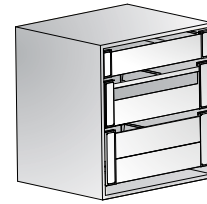

## Cutting dimensions /

Cotas de corte / Misure di taglio /  
Схема распила / Mere razreza /  
Wymiary elementów

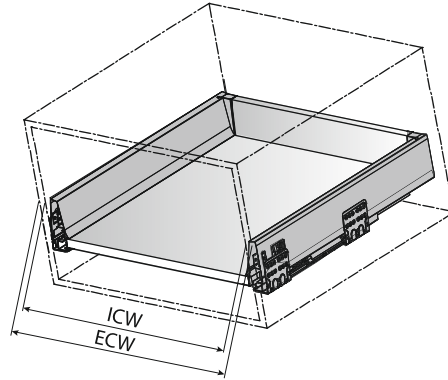

## ECW

**Cabinet Width** / Ancho exterior del módulo /  
Larghezza corpo mobile / Ширина корпуса /  
Širina korpusa / Szerokość korpusu

## ICW

**Internal cabinet width** / Ancho interior del módulo /  
Larghezza interna del mobile /  
Внутренняя ширина корпуса / Notranja širina korpusa /  
Głębokość wewnętrzna korpusu

## NL

**Drawer Nominal Length** / Profundidad del módulo /  
Lunghezza nominale del cassetto /  
Номинальная длина / Nazivna dolžina predala /  
Długość szuflady

**Front panel** / Frente /  
Frontale / Фасад /  
Ličnica / Front szuflady

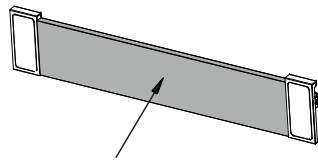

L = ICW-90

**Extension panel** /  
Panel elevador /  
Pannello superiore /  
Высотная панель /  
Povišana ličnica /  
Panel wypełniający

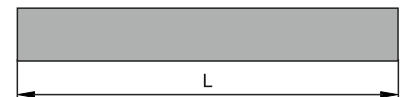
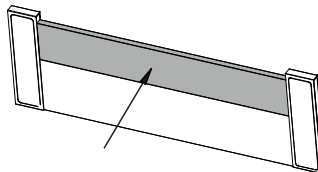

L = ICW-98

**Square bar** /  
Barra /  
Barra superiore /  
Квадратный слиток /  
Palica /  
Reling poprzeczny

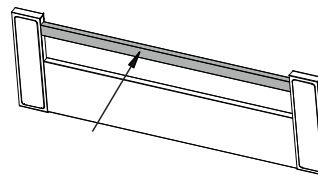

L = ICW-92

## Mounting of Accessories

Montaje de accesorios

Montaggio degli accessori

Установка комплектующих

Montaža pribora

Montaż akcesorii dodatkowych

### DW70

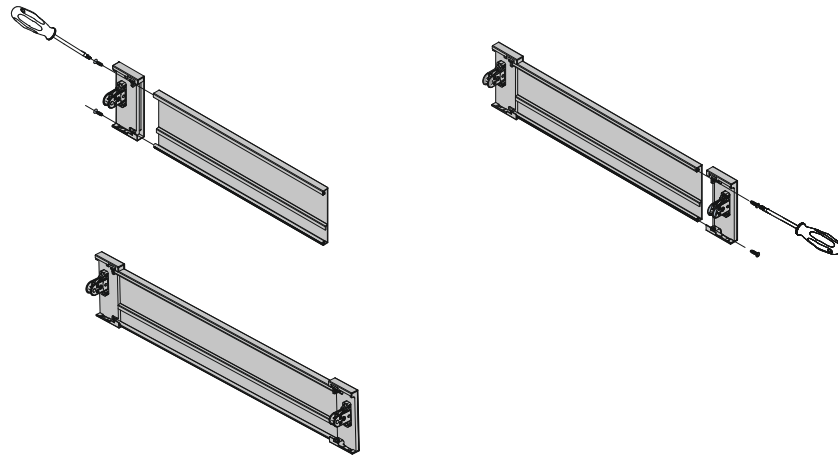

### DW145 and DW182

with square bar /

con la barra /

con la barra superiore/

со стержнем /

s palico /

z relingiem poprzecznym

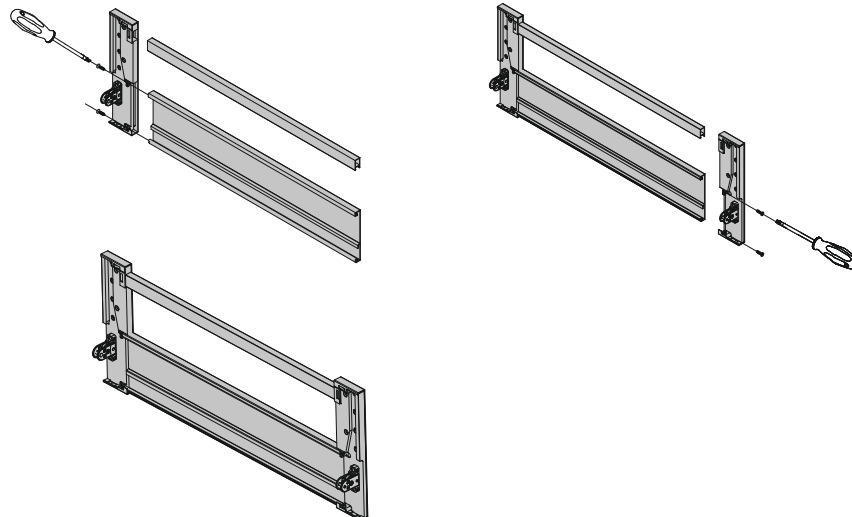

### DW145 and DW182

with Extension panel /

con el panel elevador /

con il pannello superiore /

с высотной панелью /

s povišano ličnico /

z panelem przednim

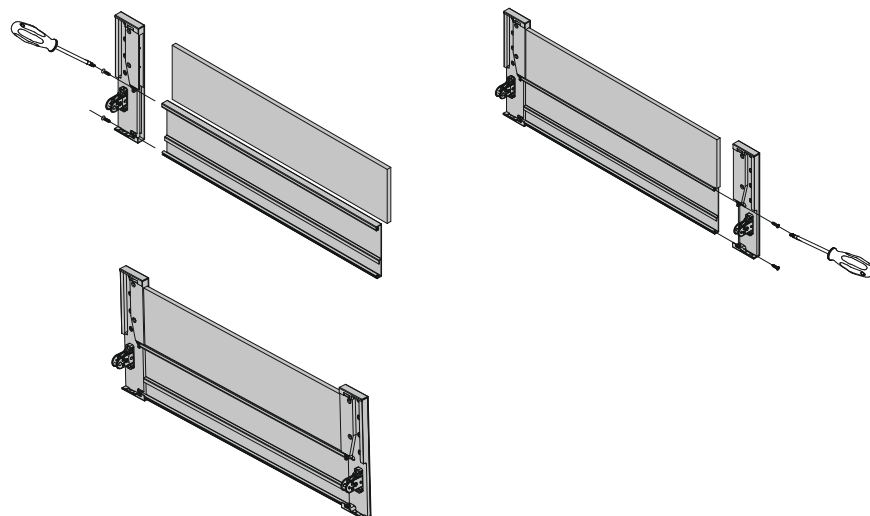

Titus Group  
[www.titusplus.com](http://www.titusplus.com)

TitusTekformDrawerMI 01.3 Aug17